

## Teil 1

## Information über den Lucas Zündverteiler



Alle Lucas Verteiler für den MG besitzen den gleichen Schaft und Antrieb.



Leider gibt es viele Detailunterschiede, welche die Leistung des Motors bedeutend beeinflussen können.

Auf der Gehäusesseite am Verteilerkörper, gegenüber der Unterdruckdose sind maschinell einige Nummern eingepreßt. Die ersten fünf Nummern geben die Lucas Teilenummer an. (40897 MGB 1966 oder 41610 MGB (HC) 1974-1980)

Diese Teilnummer ist der Schlüssel, um herauszufinden, zu welchem Auto der Verteiler gehört. Danach folgt der Verteilertyp: 25D4, 45D4, 23DE4, 45D4 45DE4 oder 45DM4.

Die nächsten Nummern geben das Herstellerdatum, den Monat und das Jahr der Fertigung an. Bei einem 45DM4, einem der letzten MGB Verteiler, ist das Datum 2380, hinter dem Pfeil zu sehen.



**Anmerkung:** Dieser 59D4 hat andere Schaft- und



Verteiler stammt von einem Mini 1988 und Antriebsmaße.

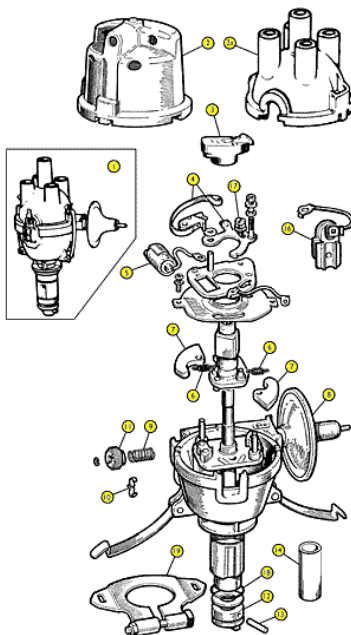

### Der 25D4 und 45D4 Verteiler

Fast alle Verteiler besitzen eine Fliehkraft- und Vakuumverstellung. Diese beiden System erlauben, je nach Motordrehzahl und Unterdruck den Zündzeitpunkt bei unterschiedlichen Drehzahlen und Motorbelastung in die Richtung "Früh" zu verstellen.

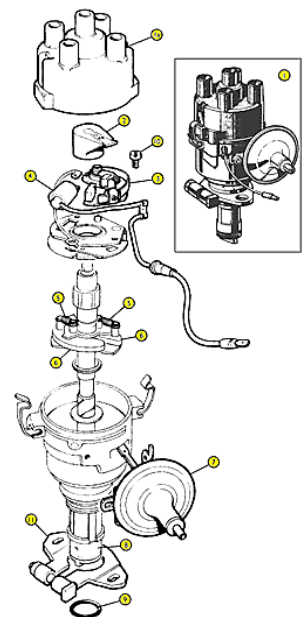

**Der 45DM4** Lucas „CEI“ Typ ist einer der letzten im



Elektronik Verteiler. Dieser MGB verbauten Zündverteiler.